

Sonder - Spannbacken

Zahnradspannung

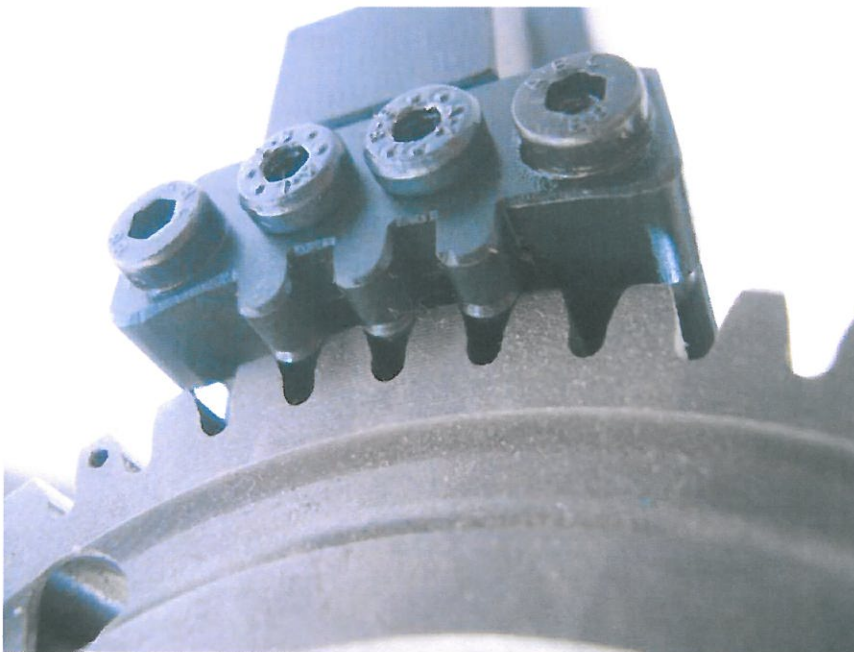

Wir sorgen für Spannung...



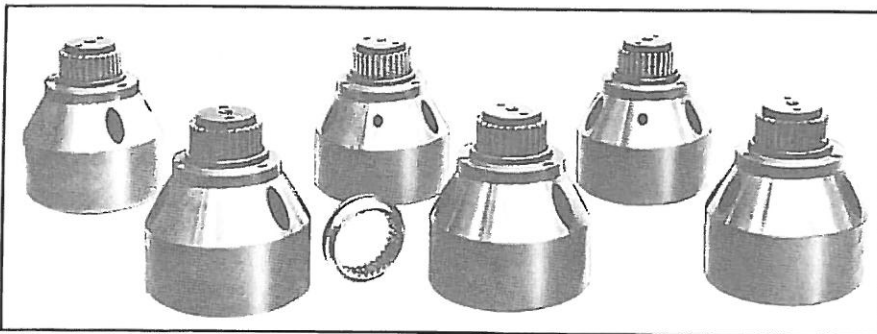

Spanndornsatz für Mehrspindel-Drehautomat

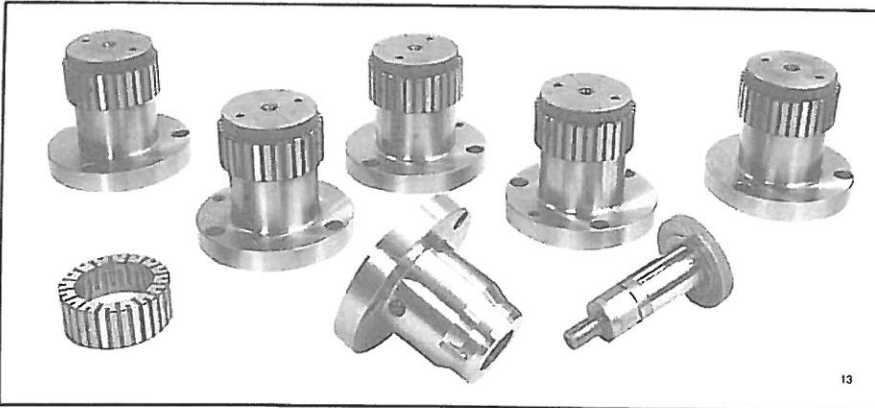

Spanndornsatz für Mehrspindel-Drehautomat – verkürzte Spannhülsen

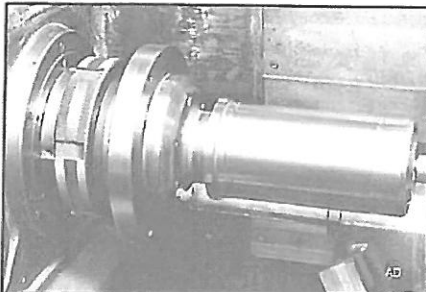

Ausgleichende Doppelspannung mit typischen Werkstücken

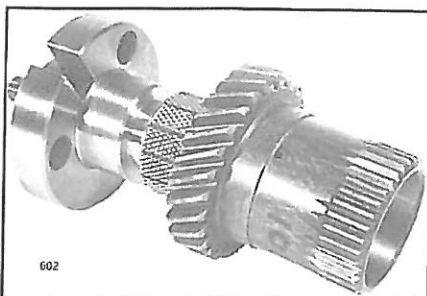
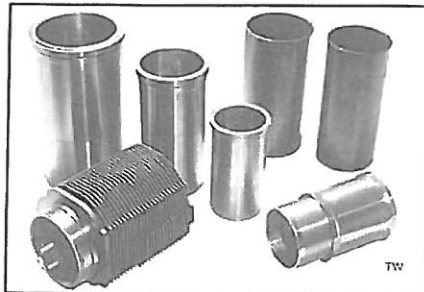

Profilierte Spannhülse zur verbesserten Drehmomentübertragung

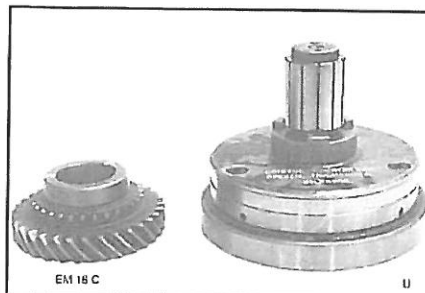

Dorn mit untergebautelem „pancake“-Zylinder

Wichtig!

Bei der Lösung von schwierigen Spannproblemen benötigen wir möglichst viel Information. Zeitraubende und kostspielige Rückfragen bzw. nichtzutreffende Angebote können vermieden werden, wenn die Anfrage folgende Angaben enthält:

1. Alle Werkstück-Details (Zeichnungen)
2. Vorangegangene Bearbeitung
3. Vorgesehene Bearbeitung
4. Spanabnahme
5. Schnittbedingungen
6. Art der Maschine
7. Gewünschter Spindelanschluß
8. Gewünschte Stückzahl
9. Verlangte Plan- und Rundlaufgenauigkeit.
10. Endanschlag – wo?
11. Positive Mitnahme – wo?
12. Spannstelle
13. Freiraum für Werkzeuge erforderlich – wieviel?
14. Derzeitige Bearbeitung
15. Art der Betätigung

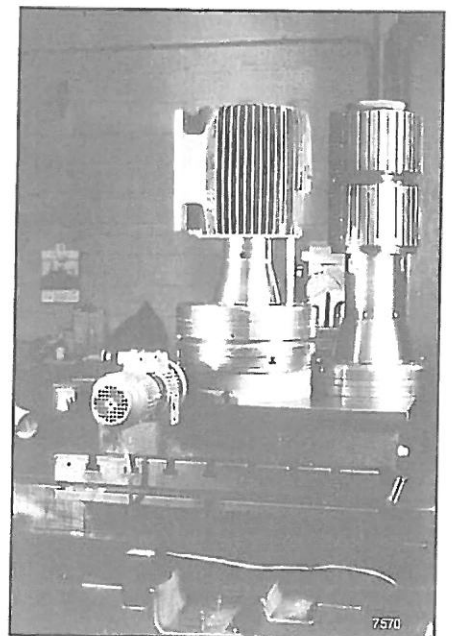

Ausgleichende Doppelspannung/ EM 10 C

Spannhülsen verzahnt

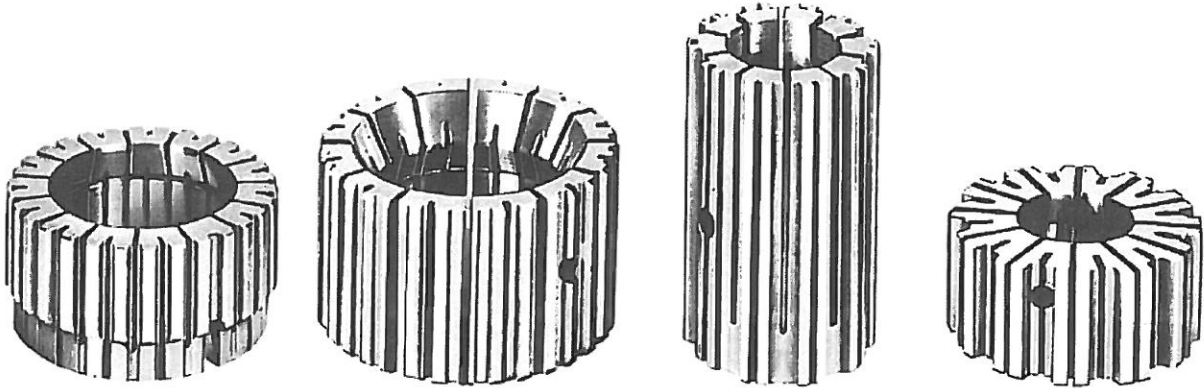

Zahnradspannung mit Rollenkäfig

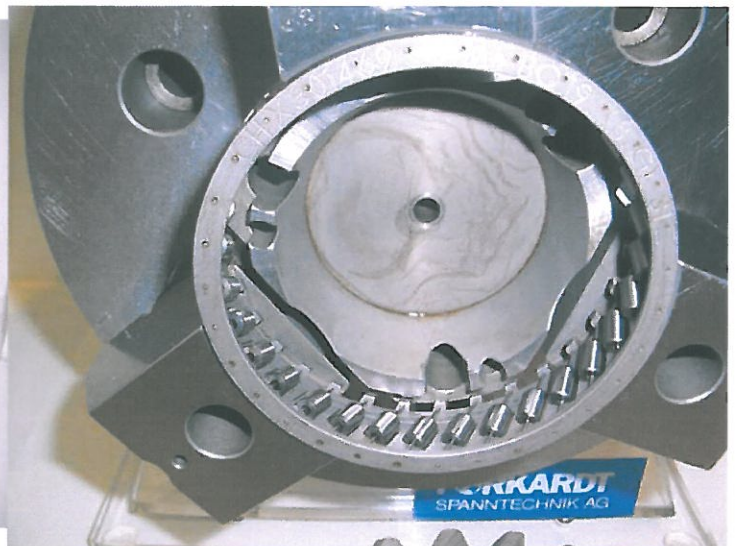
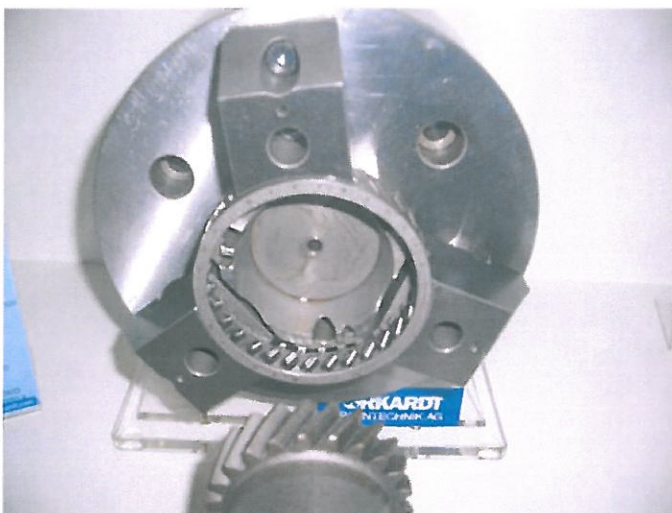
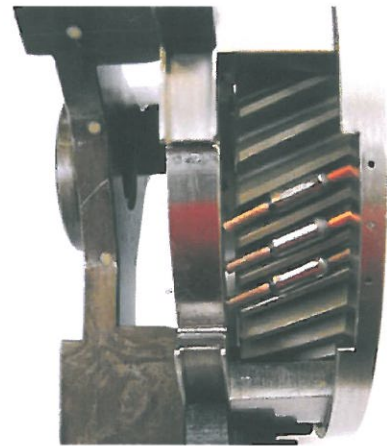
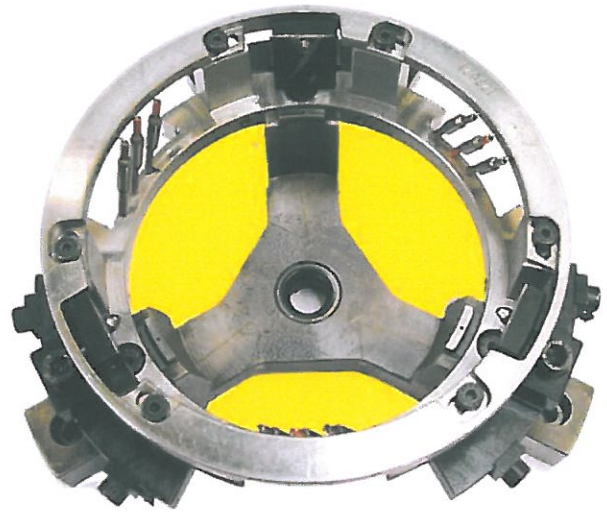
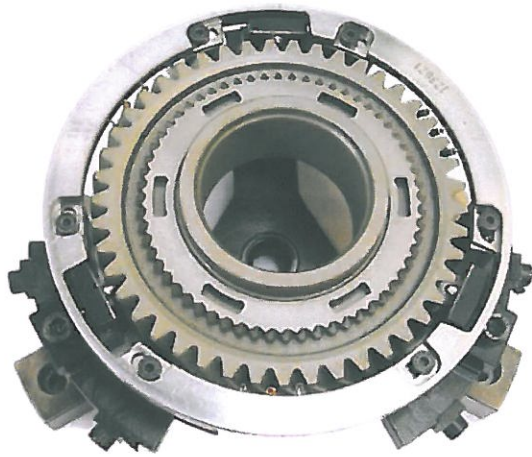

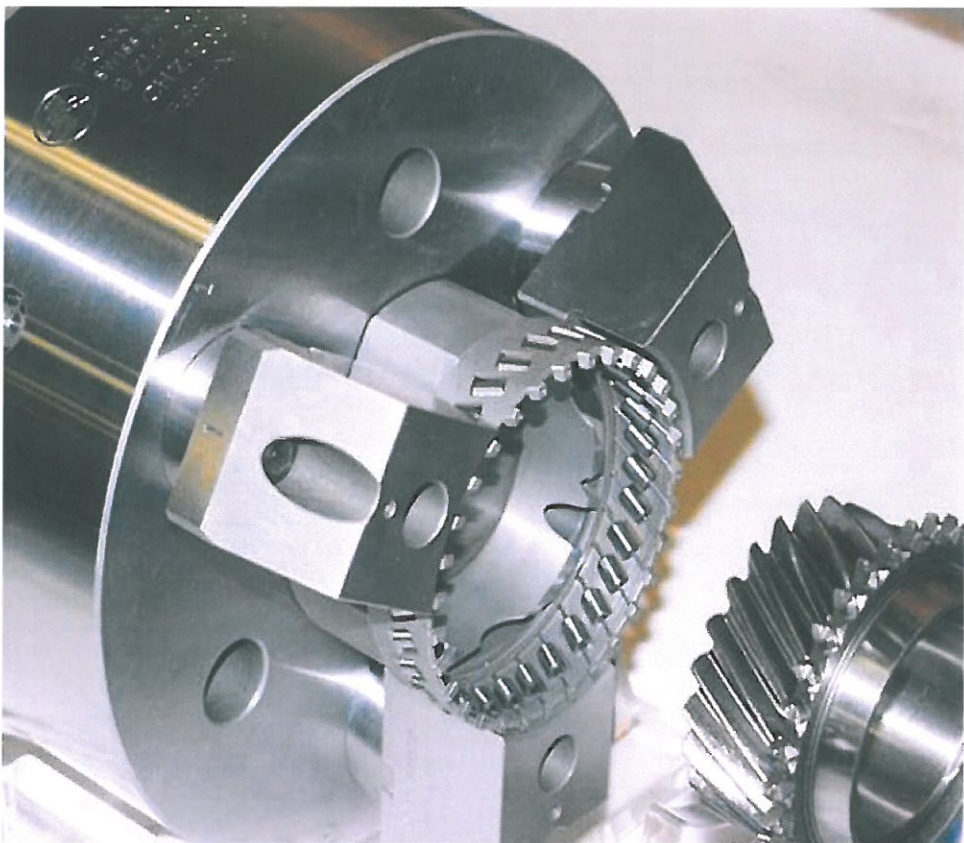
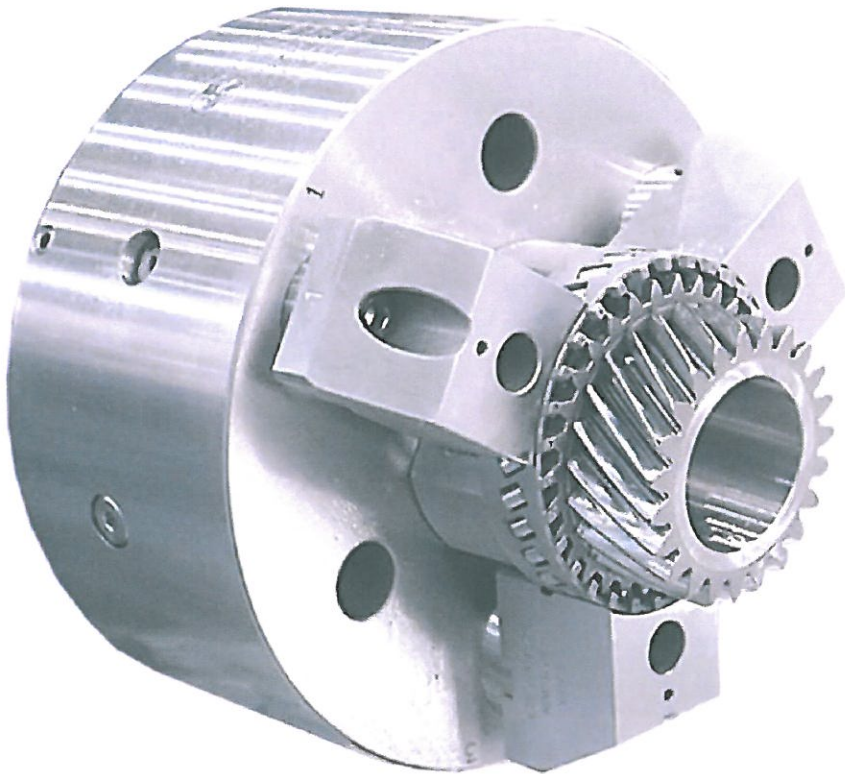

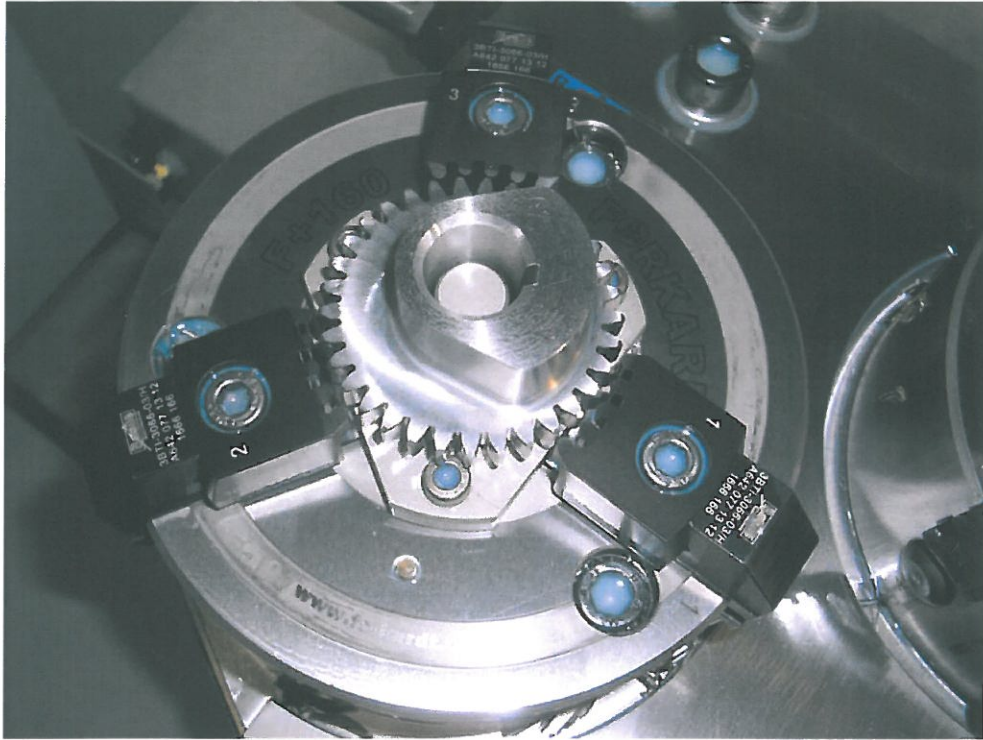

www.basilegmbh.com

Hotline:

Antonio Basile GmbH

Fon: +49 7133 9018270

Fax: +49 7133 9018277

info@basilegmbh.de

www.basilegmbh.com

*"Wir sorgen...
...für Spannung"*